

Serenata

Erste Schritte



Wichtige Informationen zu Schutzmaßnahmen sowie zu Gesundheit und Sicherheit finden Sie in der CD ROM-Bedienungsanleitung.

ACHTUNG: Um Feuer oder elektrische Schläge zu vermeiden, darf dieses Gerät weder Regen noch Feuchtigkeit ausgesetzt werden. Setzen Sie dieses Gerät keinem Tropf- bzw. Spritzwasser aus und stellen Sie keine mit Flüssigkeiten gefüllten Objekte wie z. B. Vasen darauf.

Um dieses Gerät vollständig vom Netz zu trennen, ziehen Sie den Netzstecker aus der Steckdose. Das vom Netz getrennte Gerät kann jederzeit wieder problemlos in Betrieb genommen werden.



Das Dreieck mit Blitzsymbol weist den Benutzer darauf hin, dass im Geräteinneren unisolierte gefährliche Spannung vorhanden ist, die zu elektrischen Schlägen führen kann.



Das Dreieck mit Ausrufezeichen weist den Benutzer darauf hin, dass diesem Gerät wichtige Betriebs- und Wartungsanweisungen beiliegen.

Das Serenata **– ein MP3-Mobiltelefon**

Das Serenata MP3-Mobiltelefon bietet ein tragbares Musiksystem mit dem Komfort der individuellen, mobilen Kommunikation.

Die Musik- und Fernsprechfunktionen sind unabhängig voneinander und in Kombination einsetzbar.

Sie können zum Beispiel eine SMS verfassen, während Sie Musik hören. Außerdem können Sie eingehende Anrufe und Nachrichten blockieren, wenn Sie Ihre Musik ungestört genießen wollen.

Hinweise zu dieser Bedienungsanleitung

In dieser Bedienungsanleitung werden die Grundlagen zur Handhabung Ihres Serenata MP3-Telefons erläutert.

Eine detaillierte Beschreibung aller Funktionen und Optionen des Telefons entnehmen Sie der mitgelieferten CD ROM-Bedienungsanleitung.

Weitere Hilfe
Wenn Sie weitere Hilfe benötigen...

... besuchen Sie einfach unsere Website, wo Sie Antworten auf häufig gestellte Fragen finden.

... können Sie Ihren örtlichen Bang & Olufsen Fachhandelspartner um Rat ersuchen.

... können Sie Bang & Olufsens internationalen Customer Service kontaktieren, der Sie in sechs Sprachen per E-Mail oder telefonisch unterstützt.

Rufen Sie einfach an (+45 9684 4525) oder schicken Sie uns eine E-Mail über www.bang-olufsen.com



Um eine detaillierte Beschreibung der Funktionen und Optionen zu erhalten, legen Sie die CD in Ihr CD ROM-Laufwerk ein und folgen Sie den Anweisungen am Bildschirm.

Erster Schritt, 6

Erfahren Sie, wie Sie die SIM-Karte und den Akku einsetzen und wie Sie das Telefon vor dem ersten Gebrauch aufladen.

Einsatzoptionen des Telefons, 7

Erfahren Sie, welche Optionen beim Telefonieren und Abspielen von Musik zur Verfügung stehen.

Vorstellung des Telefons, 8

Lesen Sie, wie Sie mit dem Drehrad und dem Display die Hauptfunktionen Ihres MP3-Telefons nutzen können.

Display-Bedienung, 10

Bedienung der Display-Hauptfunktionen des Serenata MP3-Telefons.

Das Telefon im täglichen Gebrauch, 12

Erfahren Sie, wie Sie die Grundfunktionen des Telefons nutzen, d. h. Anrufe tätigen, Nachrichten erstellen, dem Telefonbuch Kontakte hinzufügen und im Internet surfen.

Wiedergabe von Musik, 16

Wie Sie Musik vom Computer auf Ihr Telefon übertragen und den MP3-Player bedienen.

Kabel anschließen, 18

Lesen Sie, wie Sie das Telefon aufladen und mit dem beigefügten Kabel und dem Headset verbinden.

Synchronisieren mit Outlook, 20

Erfahren Sie, wie Sie Kontakte und Outlook-Kalendereinträge auf das Telefon übertragen.

Internationale Garantie, 21

Die Bedingungen der Bang & Olufsen Produktgarantie.

Erster Schritt

Bevor Sie Ihr Telefon das erste Mal einsetzen, müssen Sie den mitgelieferten Akku und die zu verwendende SIM-Karte einsetzen und das Telefon anschließend aufladen.

Einsetzen der SIM-Karte und des Akkus ...

- 1 Schieben Sie die Rückseite nach oben, um den Lautsprecher hochzuklappen. Ziehen Sie den Telefonständer heraus.
- 2 Entfernen Sie die Akkuabdeckung.
- 3 Setzen Sie die SIM-Karte ein.
Hinweis! Überprüfen Sie, ob die goldfarbenen Kontakte auf der Kartenoberseite nach unten zeigen.
- 4 Setzen Sie den Akku ein.
- 5 Schieben Sie die Abdeckung wieder an ihren Platz und drücken Sie leicht dagegen.
- 6 Schließen Sie das Telefon an das Ladegerät an, dass Sie dann mit dem Netz verbinden.

Hinweis: Auf Seite 18 finden Sie weitere Informationen zum Aufladen des Telefons.

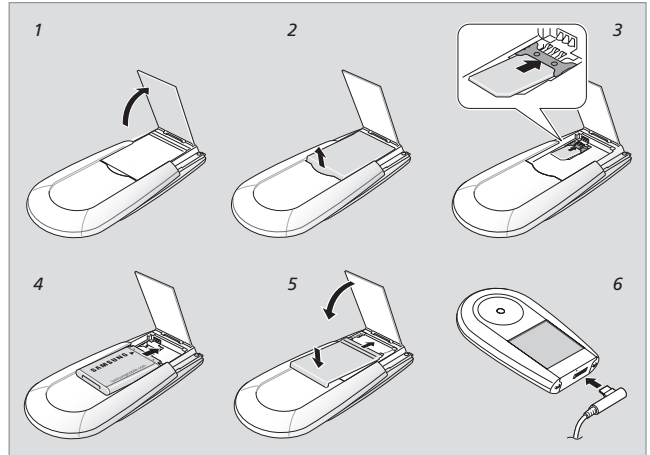

Betriebsbereitschaft herstellen

Das Aufladen des Telefons nimmt etwa drei Stunden in Anspruch. Wenn das Telefon aufgeladen ist, ziehen Sie das Ladegerät ab. Das Telefon ist nun einsatzbereit. Zum Einschalten des Telefons halten Sie die rote Taste auf dem Rad gedrückt.

Geben Sie den PIN-Code ein

Wenn Sie das Telefon zum ersten Mal einschalten, müssen Sie evtl. den PIN-Code Ihrer SIM-Karte eingeben. Betätigen Sie das Drehrad, um die gewünschten Ziffern zu markieren und drücken Sie anschließend auf **OK** in der Mitte des Drehrads, um die Ziffer auszuwählen. Markieren Sie dann **✓** und drücken anschließend auf **OK**.

Ihr Telefon besteht aus zwei gleichwertigen Teilen: einem portablen Audiosystem und einem Mobiltelefon. Beim Telefonieren und Musikhören stehen Ihnen verschiedene Optionen zur Verfügung.

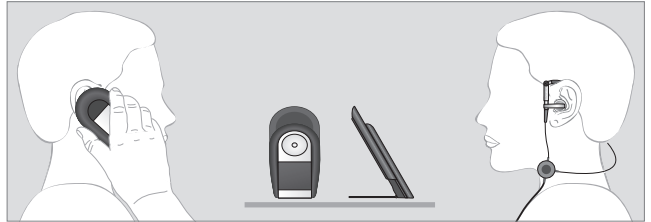

Einsatzoptionen des Telefons

Beim Telefonieren können Sie ...

- Das Telefon direkt an Ihr Ohr halten.
- Über das mitgelieferte Headset sprechen.
- Freihändig über den Lautsprecher telefonieren. Klappen Sie einfach den Lautsprecher nach oben, ziehen Sie den Ständer des Telefons heraus und platzieren Sie das Gerät z. B. auf einem Tisch.

Musik-Wiedergabeoptionen

Beim Hören von Musik können Sie ...

- Das mitgelieferte Headset als Kopfhörer für ungestörten Musikgenuss verwenden.
- Den eingebauten Lautsprecher nach oben klappen und das Telefon als Mini-Audiosystem verwenden.
- Das Telefon über den mitgelieferten Line-Ausgang zur Musikwiedergabe an Ihr Bang & Olufsen Musiksysteem anschließen.

Einführung zum Telefon ...

Das Serenata MP3-Telefon verfügt über eine intuitive Benutzeroberfläche. Es lässt sich über das Drehrad einhändig bedienen; das Farbcodesystem des Displays erleichtert die Navigation in den Menüs:

Blau kennzeichnet
Telefonfunktionen ...

Rot kennzeichnet Musik-
wiedergabefunktionen ...

Die Hauptfunktionen des MP3-
Telefons sind rechts aufgeführt.

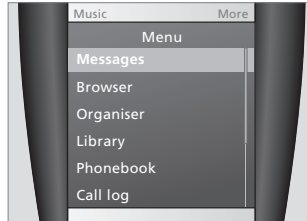

Blau Menüs stehen für
Telefonfunktionen, z. B.
Nachrichten, Internet und
Organizer.

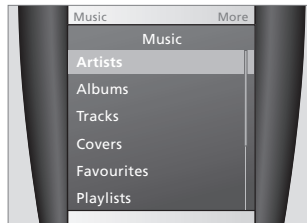

Rote Menüs stehen für
Musikfunktionen, z. B. Interpreten,
Alben und Titel. Zum Bedienen des
MP3-Telefons verwenden Sie
sowohl Drehrad als auch Display.



Halten Sie das Telefon wie
abgebildet, bedienen Sie das
Drehrad mit dem Daumen und
verwenden Sie die Tasten auf dem
Drehrad und auf dem Display.

Sie können das Telefon auch dann
bedienen, wenn es auf einem Tisch
aufgestellt ist. Das ist z. B. dann
nützlich, wenn Sie über den
Lautsprecher telefonieren wollen.

1 – OK

Wenn sich das Telefon im Energiesparmodus befindet, aktivieren Sie es.

Rufen Sie das Menü auf, wenn es sich im Standby-Modus befindet.

Wählen Sie die jeweils markierte Menüoption aus oder bestätigen Sie die Eingabe.

2 – SENDEN (● grüne Taste)

Einen Anruf tätigen oder entgegennehmen.

Im Standby-Modus zuletzt gewählte Nummern, unbeantwortete oder empfangene Anrufe abrufen. Musikwiedergabe starten. Starten und Anhalten der Musikwiedergabe.

3 – ZURÜCK ↵

In den Menüs zurück navigieren. Gedrückt halten, um das Telefon im Standby-Modus zu sperren.

4 – Music

Leicht auf den Bildschirm drücken, um den Musikplayer aufzurufen. Umschalten zwischen Telefon und Musikplayer.

5 – C

Zeichen vom Display löschen.

Gedrückt halten, um den Modus 'Ohne Signaltöne' ein- und auszuschalten.

6 – BEENDEN (● rote Taste)

Gedrückt halten, um das Telefon ein- bzw. auszuschalten. Anrufe beenden oder ablehnen. Musikplayer beenden.

Im Menümodus drücken, um das Telefon wieder in den Standby-Modus zu schalten.

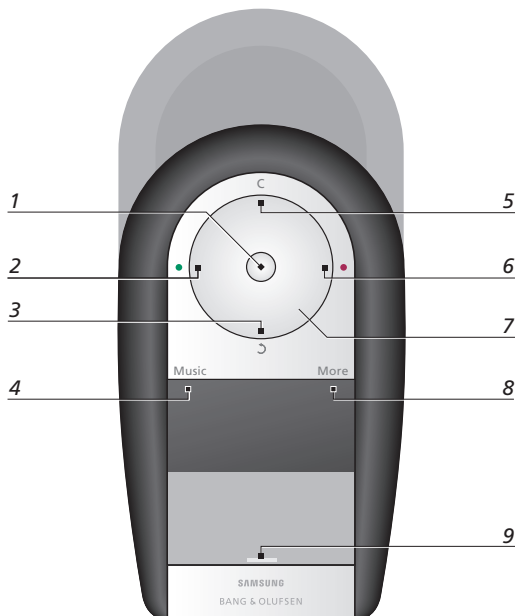

7 – Drehrad

Lautstärke über das Drehrad erhöhen oder verringern.

Im Menümodus durch die Menüoptionen scrollen.

Das Rad im Standby-Modus drehen, um Telefonbucheinträge zu suchen.

Befindet sich das Telefon im Energiesparmodus, können Sie es durch Drücken einer beliebigen Taste auf dem Drehrad wieder aktivieren.

8 – More

Leicht auf den Bildschirm drücken, um das Menü **Mehr** aufzurufen.

9 – Schnellzugriffe

Auf den unteren Teil des Displays tippen, um die anpassbaren Schnellzugriffstasten aufzurufen.

Display-Bedienung

Das Display ist in drei berührungssensitive Hauptbereiche unterteilt. In der Mitte des Bildschirms ist die unsichtbare Taste untergebracht, über die Sie die Wählanzeige aufrufen können. Ganz oben links und rechts im Bildschirm befinden sich die Funktionen 'Music' und 'More'. Wenn Sie die Leiste am unteren Display-Rand antippen, sehen Sie die drei Schnellzugriffstasten, die sich benutzerspezifisch konfigurieren lassen.

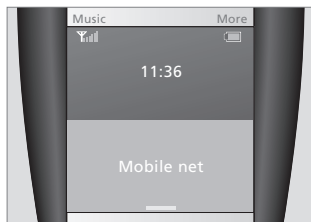

Das Telefon aus dem Energiesparmodus holen ...

Wenn das Telefon nicht verwendet wird, schaltet das Display automatisch in den Energiesparmodus. Um diesen Modus zu deaktivieren und das Telefon zu verwenden, klicken Sie auf **OK** oder auf eine beliebige Taste des Drehrads.

Die Abbildung unten zeigt das Telefon im Standby-Modus - es ist einsatzbereit.

Nützlicher Hinweis...

Zum Sperren und Entsperren des Telefons **OK** gedrückt halten.



Einen Anruf tätigen ...

Befindet sich das Telefon im Standby-Modus, tippen Sie einfach auf die Mitte des Displays, um die Wählanzeige aufzurufen.

Markieren Sie die gewünschten Ziffern über das Drehrad und klicken Sie dann zur Auswahl auf **OK**. Drücken Sie dann auf die grüne **SENDEN** Taste, um den Anruf zu tätigen.

Nützlicher Hinweis ...

Eine ein Mal gewählte Nummer lässt sich ganz einfach zum Telefonbuch hinzufügen.

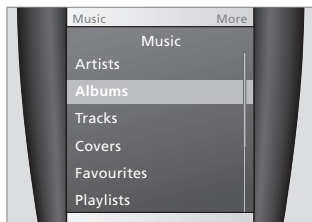

Verwendung des Musik-Menüs ...

Berühren Sie den Bildschirm oben links, um das Menü **Musik** aufzurufen. Scrollen Sie mit dem Rad nach unten, um in der Liste z. B. *Alben* zu markieren und drücken Sie dann zum Auswählen auf **OK**. Wählen Sie dann aus den Verfügbaren Alben das gewünschte aus und drücken Sie auf **SENDEN**, um die Wiedergabe des gewünschten Albums zu starten.

Nützlicher Hinweis ...

Während der Musikwiedergabe können Sie das Menü **Mehr** aufrufen, um die Wiedergabe beispielsweise anzuhalten oder um das Album als Favorit hinzuzufügen.

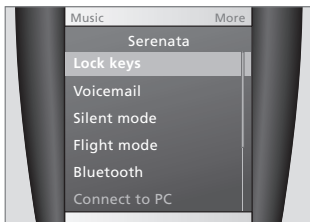

Verwendung des Menüs Mehr ...

Berühren Sie den Bildschirm oben rechts, um das Menü **Mehr** aufzurufen. **Mehr**-Menüs sind kontextspezifisch, d. h. sie enthalten Zusatzfunktionen zu dem gerade verwendeten Feature.

Sie sind sowohl dann auswählbar, wenn Sie das Gerät zum Telefonieren verwenden als auch dann, wenn Sie Musik hören; so können Sie beispielsweise *Zur Wiedergabeliste hinzufügen* auswählen, wenn Sie den Musikplayer verwenden oder *Halten*, wenn Sie die Fernsprechfunktion nutzen.

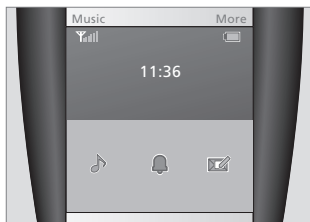

Verwendung der Schnellzugriffstasten ...

Das Display verfügt über drei Schnellzugriffstasten, die sich direkt über die Leiste unten im Bildschirm während des Standby-Modus aufrufen lassen.

Diese Tasten sind benutzerspezifisch einstellbar, sodass Sie schnell auf die von Ihnen häufig verwendeten Funktionen zugreifen können.

Sie können (wie oben abgebildet) aus 25 verschiedenen Optionen auswählen, z. B. *Nur Musik*, *Alarm* und *Nachricht erstellen*.

Über das Hauptmenü können Sie auf die Grundfunktionen Ihres MP3-Telefons zugreifen, z. B. Nachrichten, Organizer und Telefonbuch.

Im Telefonbuch lassen sich bis zu 1.000 Kontakte speichern, an die Sie wiederum SMS, MMS oder E-Mails schreiben können - und zwar während Sie Ihre Lieblingsmusik hören.

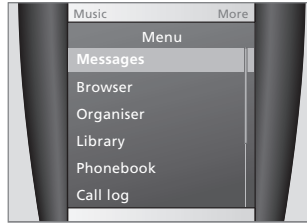

Zugriffsoptionen ...

Drücken Sie im Standby-Modus auf **OK**, um in den Menümodus zu gelangen und um auf die Hauptfunktionen Ihres Telefons zugreifen zu können.

Im Menümodus markieren Sie die gewünschten Funktionen einfach über das Drehrad und drücken dann zum Auswählen auf **OK**.

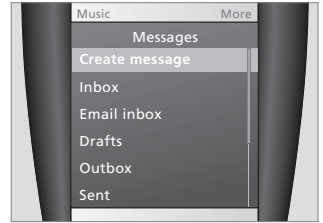

Nachricht erstellen ...

Um Nachrichten zu erstellen wählen Sie *Nachrichten* aus, dann *Nachricht erstellen*. Als Optionen stehen Ihnen *SMS*, *MMS* und *E-Mail* zur Verfügung.

Markieren Sie über das Drehrad beispielsweise *SMS* und drücken Sie dann zum Auswählen auf **OK**. Geben Sie Ihre Nachricht ein und klicken Sie auf *Senden* unten rechts im Display, um die Nachricht zu versenden.

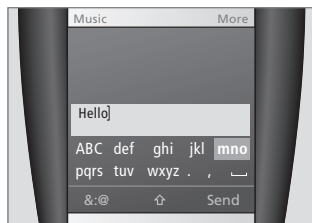

Text eingeben ...

Eine Texteingabe erfolgt dann, wenn Sie beispielsweise eine SMS verfassen oder einen neuen Eintrag zum Telefonbuch hinzufügen.

Im Textmodus markieren Sie die Buchstaben über das Drehrad und tippen anschließend ein Mal auf **OK**, um den ersten Buchstaben auszuwählen, den zweiten usw.

Nützlicher Hinweis ...

Am Anfang ist Ihr Telefon auf den **ABC**-Modus eingestellt. Zum Umschalten zwischen dem Modus **ABC** und **T9** ⇅ unten im Bildschirm gedrückt halten.



Eingabe von Sonderzeichen ...

Zur Eingabe von Ziffern oder Symbolen klicken Sie unten links auf **&:@**; ein Mal für Symbole, zwei Mal für Ziffern.

Um zwischen Groß- und Kleinbuchstaben zu wechseln, tippen Sie auf dem Touch-Screen auf ⇅.

Nützlicher Hinweis ...

Bei der Texteingabe können Sie über die Schaltfläche **SENDEN** im Leerzeichen einfügen. Zum Löschen von Zeichen verwenden Sie **C** auf dem Drehrad.

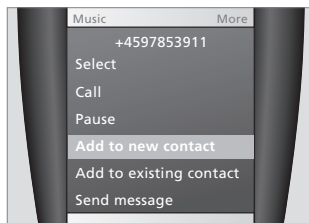

Kontakte zum Telefonbuch hinzufügen ...

- Vor dem Versenden von z. B. einer SMS können Sie den entsprechenden Empfänger zu Ihrem Telefonbuch hinzufügen:
- > Berühren Sie im Standby-Modus die Mitte des Displays, um die Wählanzeige aufzurufen.
 - > Geben Sie eine Telefonnummer ein.
 - > Klicken Sie auf **More** und wählen Sie *Zu neuem Kontakt hinzufügen* aus.
 - > Geben Sie den Namen und - wenn gewünscht - weitere Kontaktinformationen (z. B. E-Mail-Adresse oder Geburtstag) ein.
 - > Klicken Sie dann auf **More**, um den Kontakt zu speichern.

Einen Anruf tätigen ...

- > Berühren Sie im Standby-Modus die Mitte des Displays, um die Wählanzeige aufzurufen.
- > Wählen Sie die gewünschte Nummer und klicken Sie auf **SENDEN**, um den Anruf zu tätigen.
- > Zum Beenden des Gesprächs klicken Sie auf **BEENDEN**.

Beim Wählen können Sie ...

- > auf **C** drücken, um die letzte Ziffer zu löschen.
- > **C** gedrückt halten, um das gesamte Display zu löschen.
- > auf die Display-Mitte drücken, um den Cursor-Modus aufzurufen.

Einen Anruf entgegennehmen ...

- > Drücken Sie im Standby-Modus auf **SENDEN**, um einen Anruf entgegenzunehmen.

Nützlicher Hinweis...

Um das Telefon bei einem eingehenden Anruf stumm zu schalten, das Rad gegen den Uhrzeigersinn drehen.

Wahlwiederholung ...

- > Drücken Sie im Standby-Modus auf **SENDEN**, um kürzlich gewählte Nummern anzuzeigen.
- > Scrollen Sie zur gewünschten Nummer und klicken Sie auf **SENDEN**, um den Anruf zu tätigen.

Anrufe vom Telefonbuch aus tätigen

Schnellzugriff auf das Telefonbuch:

- > Drehen Sie das Rad im Standby-Modus im oder gegen den Uhrzeigersinn.
- > Wählen Sie den Anfangsbuchstaben des Kontakts aus und scrollen Sie zum gewünschten Namen.
- > Drücken Sie dann auf **SENDEN**, den Anruf zu tätigen.

Nützlicher Hinweis ...

Über das Drehrad können Sie die Lautstärke während des Telefonierens einstellen.

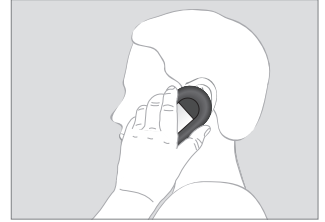
**Optionen während eines Anrufs**

Während eines Anrufs können Sie auf **OK** und dann auf **More** drücken, um:

- das Telefonbuch aufzurufen und Anrufer-Kontaktdetails einzusehen
- dem Gesprächspartner eine SMS schicken oder
- während des Gesprächs einen weiteren Anruf zu tätigen.

Nützlicher Hinweis ...

Wir empfehlen Ihnen, das Telefon beim Zugriff auf diese Optionen in der Hand zu halten - klappen Sie einfach den Lautsprecher nach oben oder verwenden Sie das mitgelieferte Headset.

Mit Ihrem MP3-Telefon können Sie einfach ins Internet gehen und überall E-Mails senden und empfangen.

Hinweis: Das Telefon muss für den Internet-Zugriff und E-Mail-Versand entsprechend konfiguriert sein. Weitere Informationen entnehmen Sie der CD-ROM-Betriebsanleitung oder Sie kontaktieren Ihren Bang & Olufsen Fachhändler.

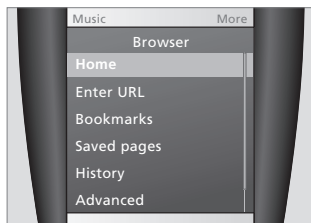

Surfen im Web ...

Aufrufen des Browser-Menüs:

- > Drücken Sie im Standby-Modus auf **OK** und wählen Sie dann *Internet* aus.
- > Wählen Sie eine der verfügbaren Optionen aus, z. B.: *Startseite*, *URL eingeben* oder *Gespeicherte Seiten*.

Im Web surfen ...

- > Wählen Sie einen Browser-Eintrag aus, klicken Sie auf **OK** und anschließend auf **Auswahl**.
- > Klicken Sie auf **Rückwärts**, um zur vorherigen Seite zurückzukehren.
- > Klicken Sie auf **More**, um die zusätzlichen Browser-Einstellungen aufzurufen.

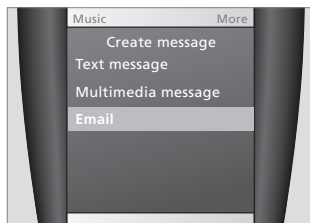

E-Mails versenden ...

- > Klicken Sie im Standby-Modus auf **OK** und wählen Sie *Nachrichten* > *Nachricht erstellen* > *E-Mail* aus.
- > Geben Sie den Text wie auf Seite 13 dieser Anleitung beschrieben ein.
- > Klicken Sie dann auf *Senden* unten im Display.
- > Klicken Sie auf **More**, um die zusätzlichen E-Mail-Optionen aufzurufen.

Mit Ihrem MP3-Telefon können Sie überall Ihre Lieblingstitel hören. Die Übertragung digitaler Songs von Ihrem Computer auf das Telefon ist kinderleicht.

Sie können den BeoPlayer oder den Windows MediaPlayer (Version 11 oder höher) verwenden, um digitale Musik vom Computer auf das Telefon zu überspielen.

Musikdateien auf Ihr Telefon übertragen ...

- > Verbinden Sie das Telefon über ein USB-Kabel mit Ihrem PC. Alternativ können Sie das Telefon in das Ladegerät einsetzen und das USB-Kabel mit dem Ladegerät verbinden.
- > Drücken Sie auf **More**.
- > Wählen Sie *Mit PC verbinden* aus.*
- > Dann wählen Sie *MTP*. Hinweis: Wenn Sie einen MAC verwenden, wählen Sie *Massenspeicher* aus.

Das MTP (Media Transfer Protocol) ermöglicht es Ihnen, BeoPlayer oder den Windows MediaPlayer® zur Übertragung von Musikdateien auf Ihr Telefon zu verwenden.

Nützlicher Hinweis ...

Wenn Sie Musik-Covers auf Ihr Telefon laden wollen, müssen Sie den MTP-Übertragungsmodus verwenden.

*Wenn *Mit PC verbinden* nicht im Menü **Mehr** erscheinen sollte:

- > Drücken Sie im Standby-Modus auf **OK**, um das Menü aufzurufen.
- > Wählen Sie *Einstellungen aus*.
- > Klicken Sie auf *Telefoneinstellungen*.
- > Klicken Sie auf *Übertragungsmodus* und dann auf *Manuell*.

Über BeoPlayer

Auf der mitgelieferten CD-ROM finden Sie die Bang & Olufsen BeoPlayer-Software und die entsprechenden Bedienungshinweise. BeoPlayer sortiert Ihre Titel alphabetisch nach Genre, Künstler, Titel und Albumtitel. Außerdem können Sie Ihre eigenen Wiedergabelisten zusammenstellen.

Sie können Ihre Titel direkt aus dem Internet laden oder Sie mithilfe von BeoPlayer von einer CD aufzeichnen und auf Ihrem PC abspeichern.

Weitere Informationen zum BeoPlayer und zum Übertragen von Musikdateien entnehmen Sie der mitgelieferten CD-ROM-Bedienungsanleitung.

Wichtiger Hinweis für MAC-Benutzer! Um Schäden an Ihrem Telefon während der Übertragung von Musik zu vermeiden, wählen Sie auf Ihrem Computer immer den Befehl *'Serenata auswerfen'* aus, bevor Sie die Verbindung mit dem Telefon physikalisch trennen.

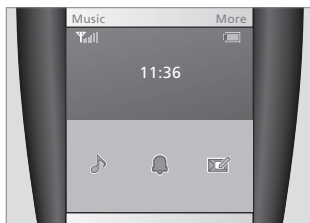
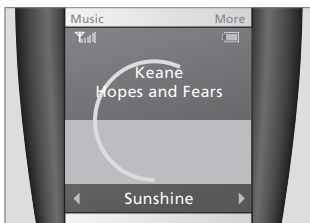
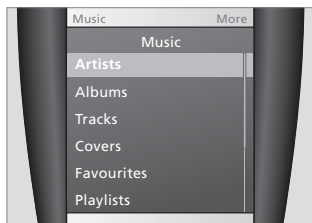

Wiedergabe von Musik ...

Drücken Sie auf **Music**, um den Musikplayer aufzurufen:

- > Im Musikmenü können Sie über das Drehrad die gewünschte Ansicht auswählen, z. B. *Interpretieren*. Zur Ansichtsauswahl klicken Sie auf **OK**.
- > In der Ansicht *Interpretieren* können Sie mithilfe des Drehrads den Anfangsbuchstaben des gewünschten Künstlers markieren. Dann klicken Sie zur Auswahl auf **OK**.
- > Klicken Sie anschließend auf **SENDEN**, um die vorhandenen Alben dieses Künstlers abzuspielen.
- > Wenn Sie ein spezielles Album oder einen speziellen Titel auswählen wollen, klicken Sie auf **OK**, um durch die Ebenen nach unten zu navigieren und klicken Sie anschließend auf **SENDEN**, um die Wiedergabe zu starten.

OK = Auswahl der Optionen und nach unten navigieren.

SENDEN = Start der Zufallswiedergabe von jeder beliebigen Stelle in der Ansicht.

Nützlicher Hinweis ...

Zur automatischen Wiedergabe des zuletzt gespielten Titels drücken Sie auf **Music** und warten ein paar Sekunden.

Bedienung des Musikplayers ...

Bei der Wiedergabe lassen sich die Grundfunktionen über die folgenden Tasten ansteuern:

- > Die Lautstärke lässt sich über das Drehrad anpassen.
- > Um durch die Albumtitel zu blättern, drücken Sie auf die untere Bildschirmhälfte und navigieren Sie (wie abgebildet) mithilfe der Pfeile.
- > Drücken Sie auf **SENDEN**, um die Wiedergabe anzuhalten oder wieder zu starten
- > Drücken Sie auf **BEENDEN**, um die Wiedergabe zu stoppen und um den Musikplayer zu schließen.

Die Bedienung des Musikplayers ist nur im Modus *Aktuelle Wiedergabe* möglich. Um zum Modus *Aktuelle Wiedergabe* zu wechseln, tippen Sie einfach auf die Mitte des Displays.

Nützlicher Hinweis ...

Um während der Wiedergabe zwischen dem Musikplayer und dem Telefon umzuschalten, drücken Sie einfach auf **Music**.

Entspannen mit MusikPur ...

Wenn Sie Ihre Musik ungestört ohne eingehende Anrufe oder Nachrichten genießen wollen:

- > Drücken Sie im Standby-Modus auf die **Leiste** unten im Display, um die drei Schnellzugriffstasten aufzurufen.
- > Wählen Sie **aus**, um MusikPur zu aktivieren.

Nun werden alle Anrufe an Ihre Voice-Mail weitergeleitet.

Musikwiedergabe auf Flügen ...

Sie können den *Flugmodus* über das Menü **Mehr** aktivieren, wenn Sie die Telefonoption abschalten müssen, aber weiterhin Musik hören wollen, z. B. während eines Flugs.

Nützlicher Hinweis ...

Wenn Sie während der Musikwiedergabe weitere Optionen aufrufen wollen, rufen Sie das Menü **Mehr** auf.

Kabel anschließen

Zum Aufladen des Telefons das Tischladegerät an das Netz anschließen und das Telefon in das Ladegerät setzen.

Über das Ladegerät können Sie das Telefon per USB mit Ihrem Computer verbinden.

Wenn Sie das Telefon während des Ladevorgangs verwenden möchten, können Sie ebenfalls das mitgelieferte Headset anschließen.

Sie können das Ladegerät auch über das mitgelieferte Reiseladegerät aufladen – verbinden Sie es dazu einfach direkt mit dem Telefon.

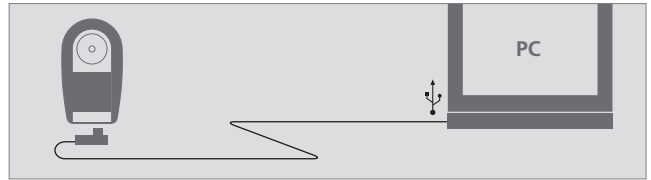
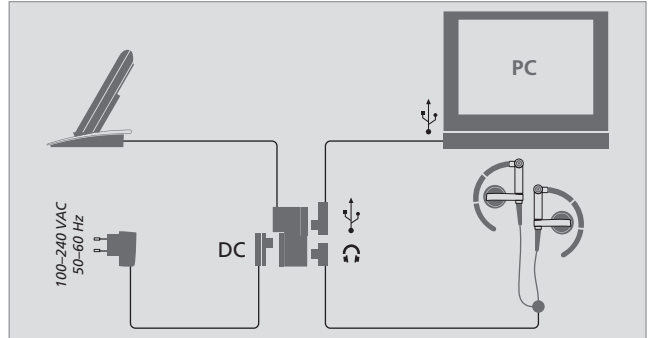

Aufladen

Das vollständige Aufladen des Telefons nimmt etwa drei Stunden in Anspruch. Ein vollständig aufgeladenes Telefon ermöglicht Ihnen:

- Bis zu drei Stunden Gesprächszeit.
- Bis zu 11 Tagen Standby-Zeit.

Bei Offline-Wiedergabe ...

- Bis zu fünf Stunden bei Verwendung des Lautsprechers.
- Bis zu 13 Stunden bei Verwendung des Headsets.

Bei niedrigem Akku-Ladestand:

- ertönt ein Warnsignal.
- erscheint die Meldung 'Akku schwach'.
- Das Zeichen für leeren Akku (☐) blinkt.

Nützlicher Hinweis ...

Sie können das Telefon auch an Ihre Bang & Olufsen Audioanlage anschließen. Verwenden Sie hierzu den mitgelieferten Line-Ausgang.

HINWEIS! Wir empfehlen den Einsatz einer geerdeten Stromversorgung für Ihren Computer.

Anlegen und Verwenden des EarSet 3

Für beste Klangqualität empfehlen wir Ihnen, das mitgelieferte Headset wie auf dieser Seite abgebildet zusammensetzen, anzulegen und einzustellen.

ACHTUNG! Längere Benutzung bei hoher Lautstärke kann Gehörschäden verursachen!

Verwendung des Headsets ...

Setzen Sie zuerst die linke Hörkapsel ein. Führen Sie dann das Kabel hinter Ihren Nacken und setzen Sie die rechte Hörkapsel in Ihr Ohr ein.

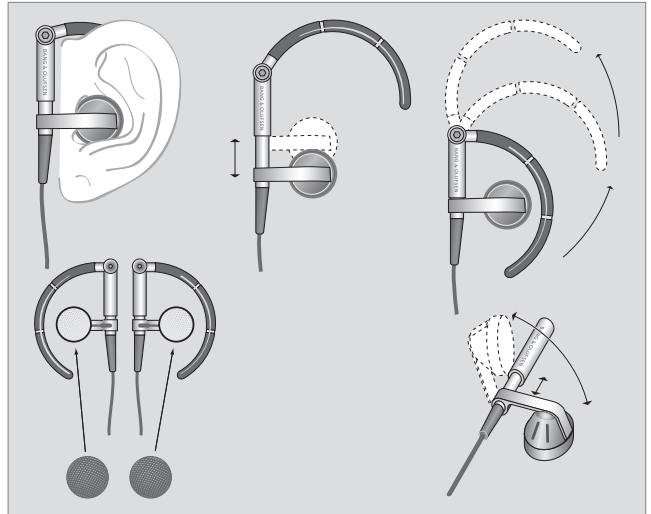

Bedienung des Headsets ...

- > Drücken Sie auf die Mitte des Mikrophons (A), um Anrufe entgegenzunehmen.
- > Nochmals drücken, um den Anruf zu beenden.
- > Zur Wahlwiederholung gedrückt halten.

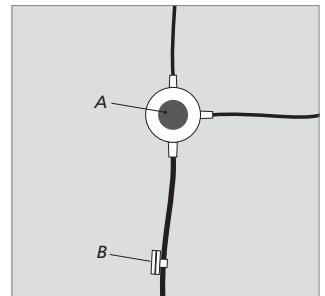
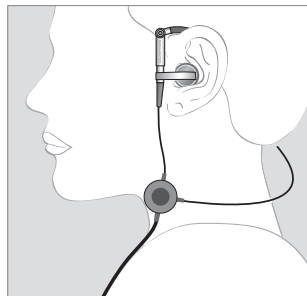

Das Mikrofonkabel mit dem mitgelieferten Klipp fixieren (B).

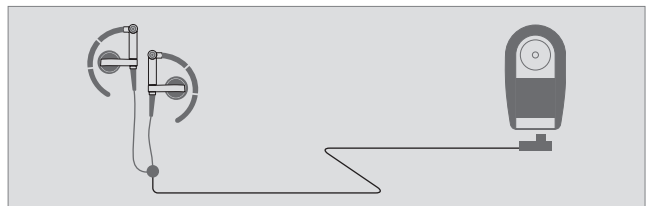

Synchronisieren des Telefonbuchs mit Outlook

Sie können Ihr Telefonbuch mit Outlook® synchronisieren, um beispielsweise Kontakte und Kalendereinträge auf das Telefon zu übertragen.

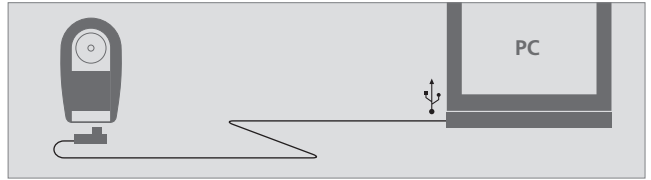

Die Synchronisation mit Outlook erfolgt entweder über das USB-Kabel oder über BlueTooth®:

- > Verbinden Sie das Telefon mit Ihrem Computer oder mit BlueTooth.
- > Wählen Sie *Übertragen* aus.
- > Wählen Sie *PC Studio* aus.
- > Starten Sie dann auf dem Computer *Samsung PC Studio* und wählen Sie *Synchronisieren* aus.

Weitere Informationen entnehmen Sie der ausführlichen, mitgelieferten CD-ROM-Bedienungsanleitung.

Jedes bei einem autorisierten Bang & Olufsen Fachhandelspartner gekaufte Bang & Olufsen Produkt ist von einer Garantie gegen Fertigungs- und Materialmängel gedeckt.

Die Garantie wird vom Bang & Olufsen Fachhandelspartner bzw. anschließend von der nationalen Bang & Olufsen Niederlassung geleistet. Die Garantiezeit beträgt 24 Monate, sofern es keine anders lautenden Bestimmungen für das Land gibt, in dem das Gerät erworben wurde.

Die Garantie deckt Reparaturkosten (d. h. Ersatzteile und Arbeitskosten) für das Produkt. Auch Zubehör ist von der Garantie gedeckt. Die Garantiefrist auf ausgetauschte und reparierte Teile beträgt 24 Monate.

Die Garantie gilt weltweit. Sie wird von allen autorisierten Bang & Olufsen Einzelhändlern erfüllt.

Die Garantie deckt keine Beschädigungen durch Unglücksfälle, darunter Schäden durch Blitzschlag, Wasser, Feuer, Transport, unsachgemäßen Gebrauch oder Fahrlässigkeit.

Bang & Olufsen haftet nicht für indirekte Schäden einschließlich aller Folgeschäden.

Die Garantie deckt nicht die Miete von Ersatzgeräten und die Kosten für etwa erforderliche Änderungen zur Anpassung des Produkts an abweichende Spannungen bzw. Sendenormen. Der Austausch von Batterien wird nicht von der Garantie gedeckt.

Die Garantie erlischt, falls das Produkt von einer nicht von Bang & Olufsen autorisierten Person repariert bzw. verändert wird oder die Seriennummer vom Produkt entfernt wurde.

Wenn Sie beabsichtigen, Ihr Audio-/Videoprodukt in einem anderen Land zu benutzen, empfehlen wir Ihnen, sich bei Ihrem

Fachhandelspartner über die Netzspannung und die Radio- und TV-Standards in dem Land zu informieren, in das Sie umziehen möchten. Der Fachhandelspartner berät Sie hinsichtlich möglicher Modifikationen.

In Japan, Nordamerika, Südamerika, Taiwan und Südkorea ist es nicht möglich, Reparaturen oder Modifikationen an TV-Geräten oder Videorecordern vorzunehmen, die nicht speziell für den Gebrauch in diesen Ländern hergestellt worden sind

Bei Inanspruchnahme der Garantie ist normalerweise eine Garantiekunde mit folgenden Angaben erforderlich:

- Produktbezeichnung und Typnummer
- Seriennummer
- Kauf-/Lieferdatum
- Garantiefrist
- Stempel und Unterschrift eines autorisierten Bang & Olufsen Fachhandelspartners.



Elektro- und Elektronikschrott (WEEE) – Umweltschutz

Das Europäische Parlament und der Rat der Europäischen Union haben die EU-WEEE-Richtlinie („Elektroschrottverordnung“) verabschiedet. Die Richtlinie verfolgt das Ziel, Elektro- und Elektronikschrott zu vermeiden und die Wiederverwendung bzw. das Recycling sowie andere Formen der Rückgewinnung derartiger Abfälle zu fördern. Somit betrifft die Richtlinie Hersteller, Händler und Verbraucher.

Die WEEE-Richtlinie verlangt, dass sowohl Hersteller als auch Endverbraucher elektrische und elektronische Geräte sowie Bauteile auf umweltverträgliche Weise entsorgen und dass Geräte oder Abfälle wieder verwendet, stofflich getrennt oder zur Energiegewinnung verwertet werden.

Elektrische und elektronische Geräte und Bauteile dürfen nicht in den normalen Haushaltsmüll gegeben, sondern müssen sämtlich getrennt eingesammelt und entsorgt werden.

Produkte und Geräte, die für Wiederverwendung, Recycling oder andere Formen der Wiederverwertung eingesammelt werden müssen, sind mit dem abgebildeten Symbol gekennzeichnet. Durch die Entsorgung elektrischer und elektronischer Geräte über die in Ihrem Land verfügbaren Sammelsysteme leisten Sie einen Beitrag zum Umwelt- und Gesundheitsschutz sowie zur nachhaltigen und vernünftigen Nutzung natürlicher Ressourcen. Die Einsammlung von elektrischen/elektronischen Geräten und Abfällen verhindert eine Umweltverschmutzung durch gefährliche Substanzen, die in den entsprechenden Produkten und Geräten vorhanden sein können.

Ihr Bang & Olufsen
Fachhandelspartner unterstützt
und berät Sie bei der sachgerechten
Entsorgung in Ihrem Land.

CE Dieses Produkt erfüllt die Vorschriften der Richtlinien 1999/5/EC und 2006/95/EC.

Technische Spezifikationen, Merkmale und deren Benutzung können ohne Vorankündigung geändert werden!

Nur für den US-Markt!

HINWEIS: Dieses Gerät wurde getestet und hält alle Grenzwerte für digitale Geräte der Klasse B gemäß Teil 15 der FCC-Vorschriften ein. Diese Grenzwerte bieten angemessenen Schutz gegen Funkstörungen beim Betrieb des Gerätes in Wohnumgebungen. Von diesem Gerät wird Hochfrequenzenergie erzeugt, verwendet und eventuell ausgestrahlt. Erfolgen Installation und Betrieb nicht gemäß den Anweisungen, können störende Interferenzen mit dem Funkverkehr verursacht werden. Allerdings wird nicht gewährleistet, dass es bei einzelnen Installationen keine Interferenzen geben wird. Wenn dieses Gerät Störungen beim Radio- oder TV-Empfang verursacht (feststellbar durch Ein- und Ausschalten des Geräts), sollte der Benutzer versuchen, die Störungen zu beheben, indem er eine oder mehrere der folgenden Maßnahmen ergreift:

- Empfängerantenne anders ausrichten oder an anderer Stelle installieren.
- Abstand zwischen Gerät und Empfänger erhöhen.
- Schließen Sie das Gerät an einen anderen Stromkreis an als den Empfänger.
- Wenden Sie sich an den Händler oder einen erfahrenen Radio-/TV-Techniker.

Nur für den kanadischen Markt!

Dieses digitale Gerät der Klasse B erfüllt alle Anforderungen der Canadian Interference-Causing Equipment Regulations (kanadischen Bestimmungen über störungsverursachende Geräte).



3509523070800006